

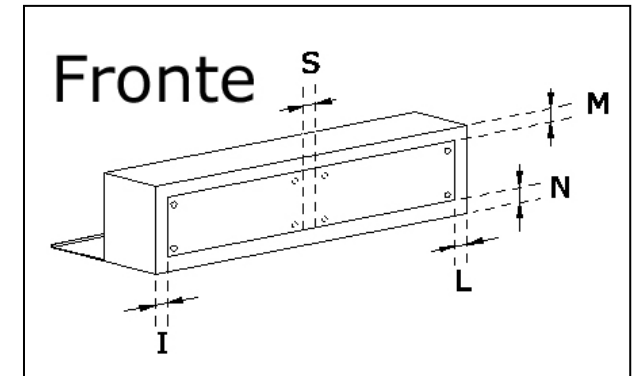

Metallegno srl
 via Esculapio 12
 20041 Agrate Brianza (Mi)
 CF e PI 02914890963
 Tel 039.6091031
 www.metallegno.biz

QUOTE MINIME E MASSIME DI COSTRUZIONE DEI CASSONETTI A LISTINO

Il seguente schema indica le misure accettate per la realizzazione dei cassonetti. Tutto quello non realizzabile può essere richiesto a parte (se fattibile!) **R** indica che la piega è rovesciata. Le **misure** devono essere *tassativamente* **in mm e finite**. In presenza di coibentazione M20 – M30 il coibentante supera la piega richiesta di 10mm (vedi specifiche tecniche). **In assenza di misure sulle pieghe verrà considerato il valore= 0 ; sui fissi verrà considerato il valore minimo.** Sulle misure viene ammessa una tolleranza di +/- 5 mm

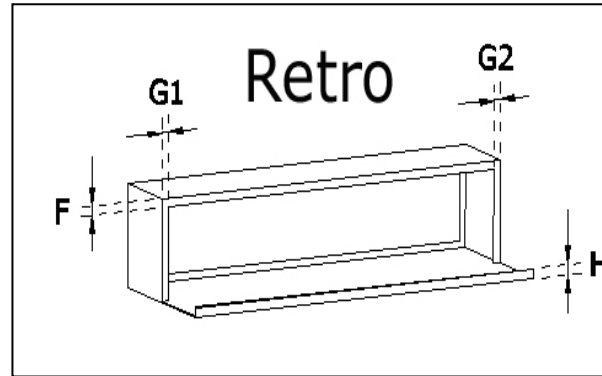
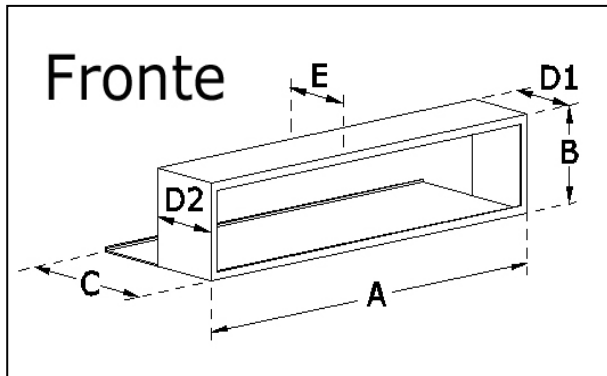

modello	A	B	C	D1	D2	E	F	G1	G2	H	I	L	M	N	S	DC doppio coperchio	CN cannocchiale	PU pago urgenza	CPV coppie viti						
Standard	Min 300 Max 5999	Min 200 Max 600	Min 50 con coibentazione M30 Min 50 con coibentazione M20	D1	D2	E	= 0 oppure da 10 a 150 con multipli di 5 oppure da R 10 a R 150 con multipli di 5 Le misure non corrispondenti vengono arrotondate per eccesso	G1	G2	H	= 30 oppure da 40 a 500 *	I	L	M	N	=0 oppure da 35 a 500 (Saldato)	a scelta oppure obbligatorio a partire da 4000	a scelta oppure obbligatorio a partire da 4500	SI	2 cp da 1 a 1999 3 cp da 2000 a 3999					
Lux	Min 300 Max 3399		Min 30 Max 400 In presenza di pieghe il min.= 50 In presenza di pieghe rovesciate min.=40																		= 30	=0	NO	SI	NO
Estruso	Min 3400 Max 4499		min 30 max 400 In presenza di pieghe il min.= 50																						
Pvc	Min 300 Max 2999	Min 200 Max 550	Da 45 a 400	NO	= 30	NO	NO	NO	NO	NO	2 cp fino a 1200 3 da 1201 a 2999														

* attenzione il fisso può essere applicato con fuga oppure saldato senza fuga a ns discrezione. Si invita a richiedere ulteriori specifiche.